

Adjuster

## RDテーパアジャスター

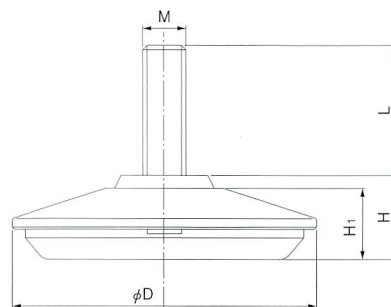

- 本体は亜鉛ダイカスト。表面仕上はサチライトクロームメッキを採用したハイグレードタイプです。
- 底部材質のエラストマーはゴム特性を有し、グリップ性、床保護性、吸振性に優れています。



(施工例:ロビーチェア)

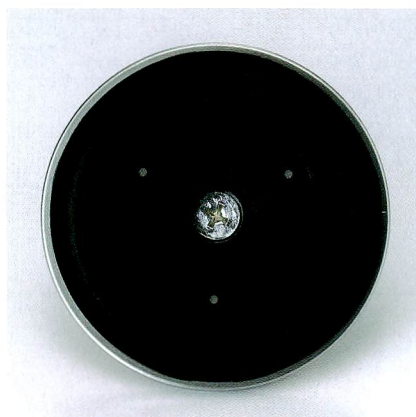
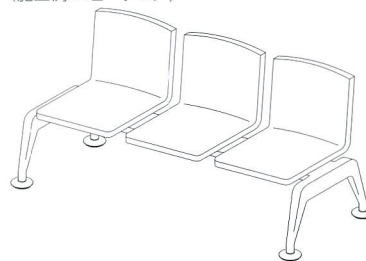

底面に十字穴を設けておりますので、電動工具で取付けができます。



単一素材に分解可能

- 単一素材に分解できる構造です。分別廃棄素材の再利用を促進します。

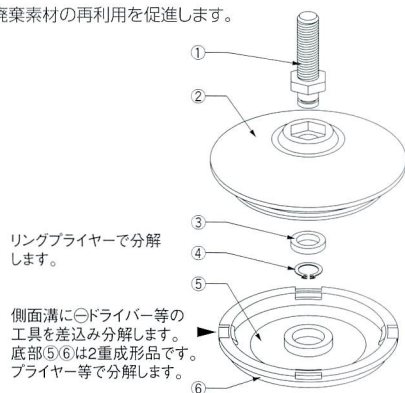

### ■材質/ Material

ボルト: C型止め輪: 鋼  
 本体: ZDC  
 ゴムワッシャー: NBR  
 底部(内側): 再生PA  
 底部(外側): PBD

### ■仕上げ/ Finish

ボルト: 三価クロメート  
 本体: 亜鉛ダイカスト  
 ゴムワッシャー: ニトリルゴム  
 C型止め輪: 黒染め  
 底部(内側): ナイロン  
 底部(外側): エラストマー

品番	仕様コード	表面仕上	φD	H	H <sub>1</sub>	L	M×ピッチ	耐荷重 (kgf)	梱包単位
A500-60U	10	サチライト クローム	60	17.5	15	30	M10×P1.5	300	150
	12						M12×P1.75		
A500-70U	10	サチライト クローム	70	19.5	16.5	30	M10×P1.5	300	100
	12						M12×P1.75		
A500-80U	10		80	20	17	30	M10×P1.5	300	70
	12						M12×P1.75		