

Rock System

ミリオンロック面付シリンダー錠 No.6810

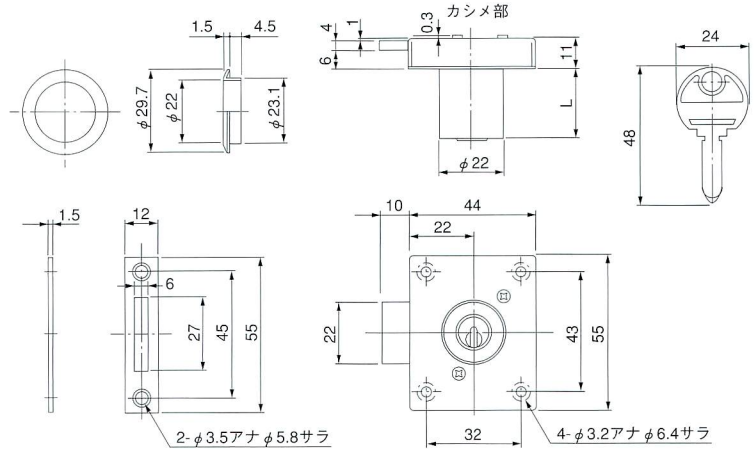

シリンダー径:φ22mm
 鍵違い数:1グループ2,520通り。(最大200万通り) マスターキータイプ有。
 付属キー:3本

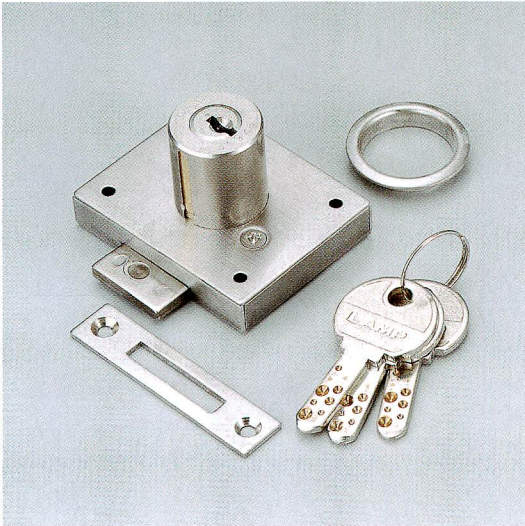
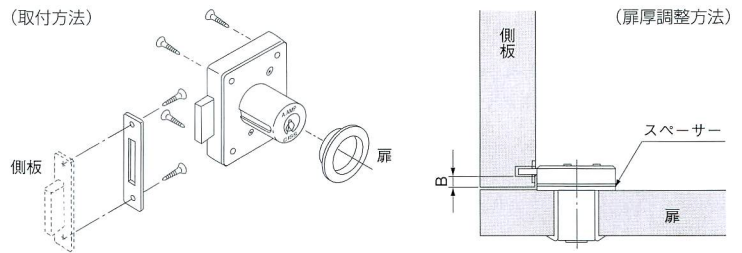
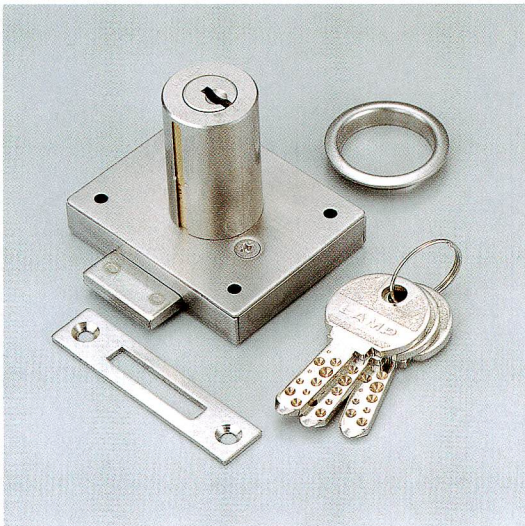

■ 材質 / Material
 本体、デッドボルト、受座:SUS304
 シリンダー、キー、リング:真鍮

■ 仕上げ / Finish
 本体、受座:サテン仕上げ
 シリンダー、リング:サチライトニッケル
 デッドボルト:素地
 キー:ニッケル

品番	取付板厚	L	入数
6810-24	22~24	24	12
6810-30	28~30	30	12
6810-36	34~36	36	12

スペーサー

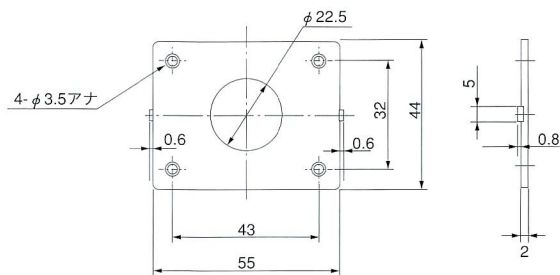
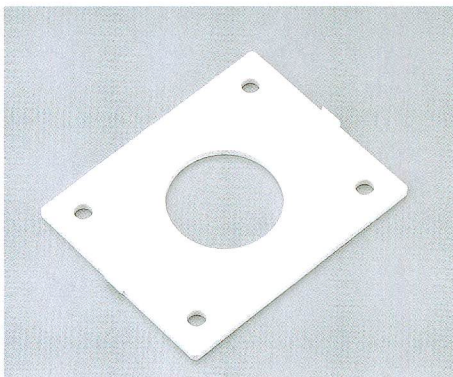

■ 材質 / Material
 ABS樹脂

■ 仕上げ / Finish
 白

※扉厚の調整に使用します。